

ADD S

Francesco Rota | 2016



ADD S

Francesco Rota | 2016

Des documents, des livres, des objets. Des souvenirs et des regards tournés vers l'avenir. Chaque étape de la conception trouve sa place dans les éléments de rangement du système ADD. En accord avec la liberté d'invention des assises, les modules métalliques sont composés avec polyvalence, en joignant les tables et en formant à leur tour les postes de travail. À double face, ouverts ou fermés par des tiroirs et des portes, les meubles habillent facilement le centre de la pièce et les murs. Même fluidité dans les finitions et les couleurs qui rehaussent la rigueur monochrome ou contrastent avec les nuances des sièges et des coussins.



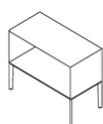

S — open

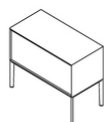

S — flap door

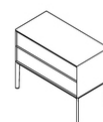

S — two drawers

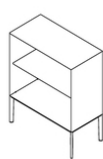

M — open

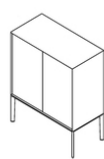

M — doors

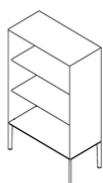

L — open

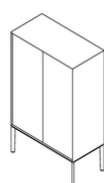

L — doors

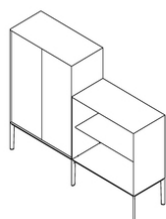

L – doors + M – open

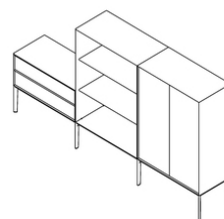

S – two drawers + L – open + L – doors

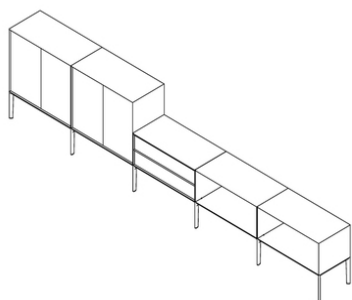

M – doors double + S – two drawers + S – open double

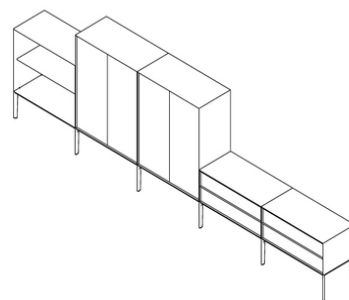

M – open + L – doors double + S – two drawers double

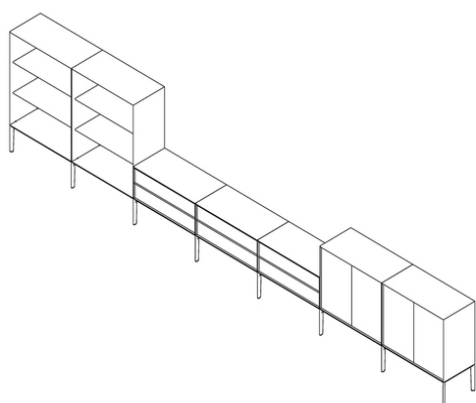

L – open double + S – two drawers triple + M – doors double

ADD S

Francesco Rota | 2016

Système polyvalent d'assises et éléments de rangement avec base en extrusion d'aluminium, pieds angle et de jonction en fusion d'aluminium. Caissons en métal laqués en poudre avec étagères, tiroirs, fonds et portes en plusieurs finitions. Plateaux de travail en HPL Fenix®. Assises avec sangles élastiques, coussins déhoussables en mousse de polyuréthane et fibres de polyester ignifugées revêtues de tissu ou ecopau. Le système de caissons est aussi combinable avec le système de tables et assises ADD.

pieds



structure

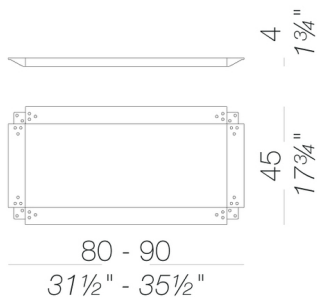

plateau

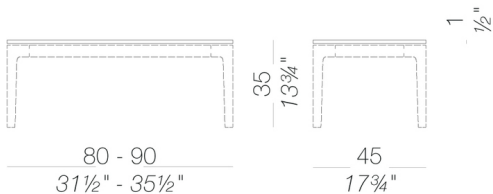

éléments rangement

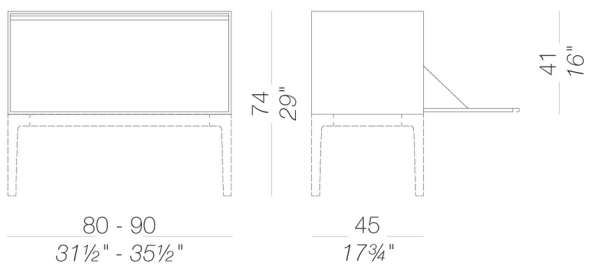
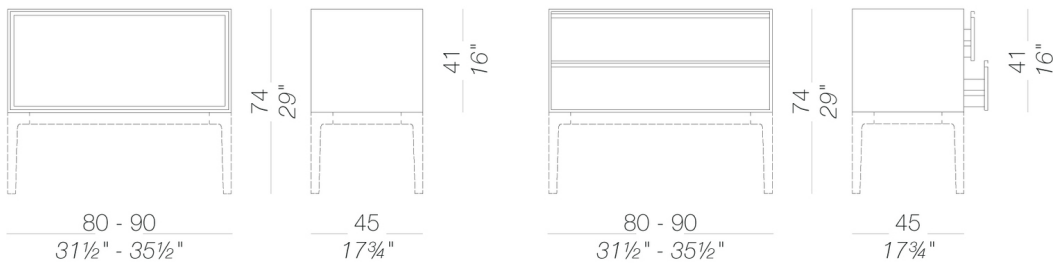

ADD S

Francesco Rota | 2016

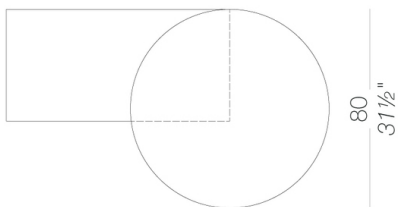
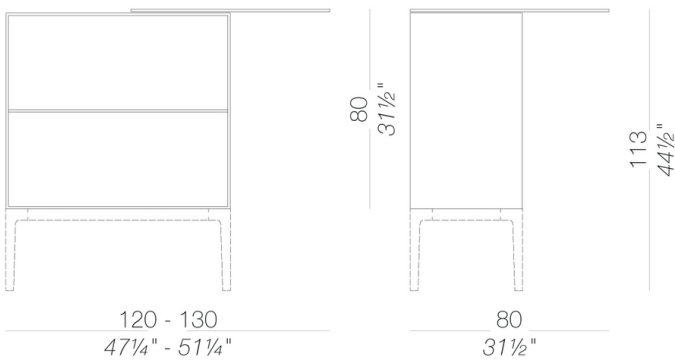
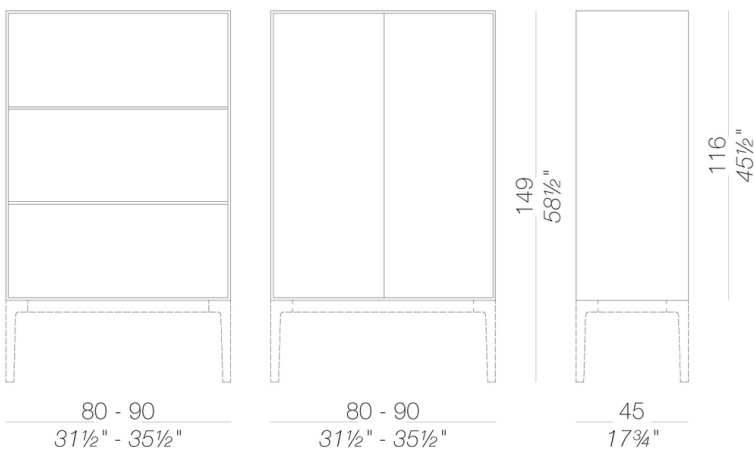
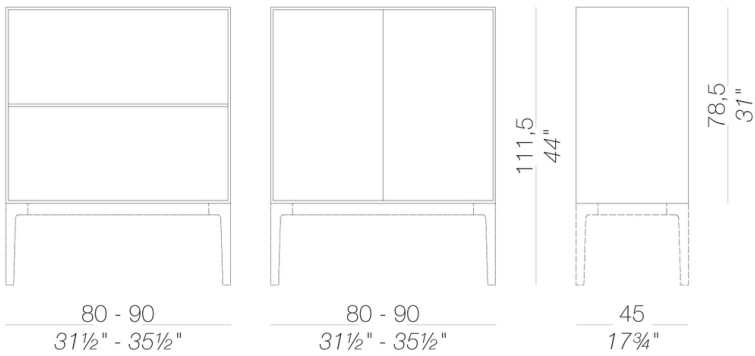

ADD S

Francesco Rota | 2016

structure pour assise

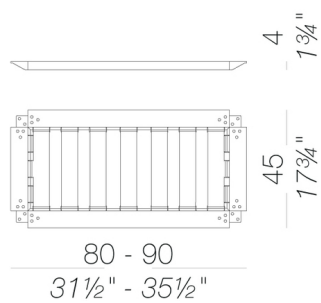

coussin

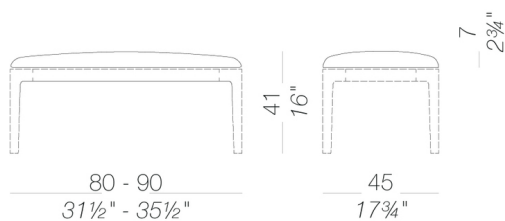

caissons sur roulettes

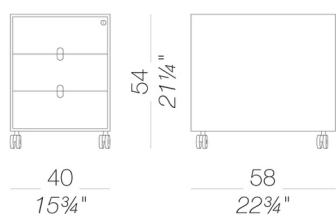

ADD S

Francesco Rota | 2016

structure



laqué en poudre
noir
1 Couleurs

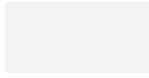

laqué en poudre
blanc
1 Couleurs

caissons sur roulettes



laqué en poudre
noir
1 Couleurs



laqué en poudre
blanc
1 Couleurs

revêtement tiroirs et portes



bois
chêne blanchi
1 Couleurs

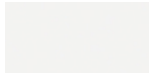

laqué
lacquered
2 Couleurs

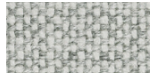

tissu
Hallindal 65 - Cat.
C
58 Couleurs



tissu
Canvas 2 - Cat. C
45 Couleurs



tissu
Steelcut Trio 3 - Cat.
D
54 Couleurs



tissu
Remix 3 - Cat. C
72 Couleurs



tissu
Clara 2 - Cat. C
24 Couleurs



tissu
Fiord 2 - Cat. C
39 Couleurs



tissu
Divina MD - Cat. D
27 Couleurs



tissu
Divina Melange 3 -
Cat. D
38 Couleurs



tissu
Tonica 2 - Cat. C
39 Couleurs



tissu
Medley - Cat. A
37 Couleurs



tissu
Jet - Cat. A
66 Couleurs

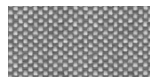

tissu
Maya - Cat. A
43 Couleurs

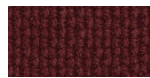

tissu
Lapalma Smart -
Cat. C
18 Couleurs

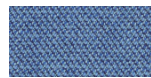

tissu
Capture - Cat. B
43 Couleurs



tissu
Crisp - Cat. B
40 Couleurs

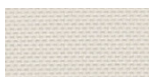

tissu
Nattè - Cat. B
30 Couleurs

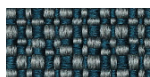

tissu
Iris - Cat. B
24 Couleurs



tissu
Steelcut 3 - Cat. D
40 Couleurs



simil cuir
GRIMM FR - Cat. A
32 Couleurs



simil cuir
Valencia - Cat. B
66 Couleurs

dossiers



laqué en poudre
noir
1 Couleurs

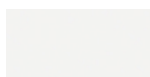

laqué en poudre
blanc
1 Couleurs

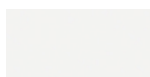

laqué en poudre
blanc
1 Couleurs

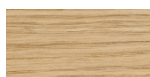

bois
chêne blanchi
1 Couleurs



metal
métal perforé
2 Couleurs

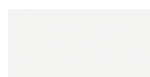

laqué
lacquered
2 Couleurs



tissu
Hallingdal 65 - Cat.
C
58 Couleurs



tissu
Canvas 2 - Cat. C
45 Couleurs



tissu
Steelcut Trio 3 - Cat. Remix 3 - Cat. C
D
54 Couleurs



tissu
Clara 2 - Cat. C
72 Couleurs



tissu
Clara 2 - Cat. C
24 Couleurs



tissu
Fiord 2 - Cat. C
39 Couleurs

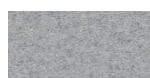

tissu
Divina MD - Cat. D
27 Couleurs



tissu
Divina Melange 3 -
Cat. D
38 Couleurs

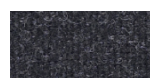

tissu
Tonica 2 - Cat. C
39 Couleurs



tissu
Medley - Cat. A
37 Couleurs



tissu
Jet - Cat. A
66 Couleurs



tissu
Maya - Cat. A
43 Couleurs



tissu
Lapalma Smart -
Cat. C
18 Couleurs

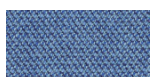

tissu
Capture - Cat. B
43 Couleurs



tissu
Crisp - Cat. B
40 Couleurs

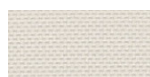

tissu
Nattè - Cat. B
30 Couleurs



tissu
Iris - Cat. B
24 Couleurs



tissu
Steelcut 3 - Cat. D
40 Couleurs



simil cuir
Valencia - Cat. B
66 Couleurs



simil cuir
GRIMM FR - Cat. A
32 Couleurs

ADD S

Francesco Rota | 2016

coussin



tissu
Hallingdal 65 - Cat.
C
58 Couleurs



tissu
Canvas 2 - Cat. C
45 Couleurs



tissu
Steelcut Trio 3 - Cat. Remix 3 - Cat. C
D
54 Couleurs



tissu
Clara 2 - Cat. C
72 Couleurs



tissu
Fiord 2 - Cat. C
39 Couleurs



tissu
Clara 2 - Cat. C
24 Couleurs

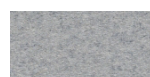

tissu
Divina MD - Cat. D
27 Couleurs



tissu
Divina Melange 3 -
Cat. D
38 Couleurs



tissu
Tonica 2 - Cat. C
39 Couleurs



tissu
Medley - Cat. A
37 Couleurs



tissu
Jet - Cat. A
66 Couleurs

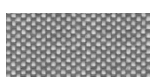

tissu
Maya - Cat. A
43 Couleurs



tissu
Lapalma Smart -
Cat. C
18 Couleurs



tissu
Capture - Cat. B
43 Couleurs



tissu
Crisp - Cat. B
40 Couleurs



simil cuir
GRIMM FR - Cat. A
32 Couleurs

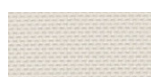

tissu
Nattè - Cat. B
30 Couleurs



tissu
Iris - Cat. B
24 Couleurs



tissu
Steelcut 3 - Cat. D
40 Couleurs



simil cuir
Valencia - Cat. B
66 Couleurs

plateau



HPL 10 mm
HPL fenix
2 Couleurs



HPL 10 mm
HPL fenix
2 Couleurs

consulter les échantillons pour la gamme couleurs de tissu, ecopeau, peaux.

usage et entretien

Nettoyer toutes les parties en bois, cuir, tissu et métal avec un linge humide voire avec un détergent liquide dilué qui soit neutre. Ne pas utiliser de produits à base d'alcool, eau de javel, solvant ou produits abrasifs. Pour soulever et déplacer le produit, ne pas saisir seulement l'assise, mais toute la structure. Le produit ne doit pas être chargé d'un poids placé sur le bord de l'assise car il a été conçu pour un usage en conditions normales d'appui (sur 4 pieds ou bases centrale). L'usine n'est pas responsable des dommages qui pourraient être causés à des sols délicats. Eviter l'usage incorrect du produit : ne pas monter sur le produit, ni sur les repose-pieds ou sur les accoudoirs. Eviter les oscillations qui peuvent compromettre le fonctionnement du produit et la sécurité de l'utilisateur final. Le bois et le cuir sont des matériaux délicats qui peuvent être facilement endommagés. Leurs petites imperfections sont des caractéristiques des matériaux naturels et doivent être acceptées. Ne pas exposer aux intempéries ni à des sources de chaleur supérieure à 40°C. Les produits pour l'extérieur subissent l'action des intempéries. D'éventuelles altérations superficielles peuvent se constater suite à l'exposition à des températures élevées, à l'humidité ou à la proximité de la mer. Un entretien correct et régulier des produits peuvent augmenter leur durée de vie. Le produit exposé à la lumière peut changer de couleur. Les interventions sur les produits doivent être faites par des ouvriers experts. Eliminer le carton après le déballage complet du produit pour éviter de perdre la quincaillerie ou des composants. En fin de vie du produit, il faut l'éliminer lui et ses composants selon les normes environnementales en vigueur.