

RYO | S172

Enzo Berti | 2017



RYO

Enzo Berti | 2017

Il oscille légèrement. En laissant le corps libre de s'appuyer et de se tenir debout, RYO va au-delà de son identité et devient magique. Provenant de la mémoire des objets de la culture tribale africaine, ce tabouret transforme la pause en un moment de bien-être profond. Le siège, en bois massif, lisse et séduisant au toucher, est une sculpture qui accueille de tous côtés. La colonne est réglable en hauteur et se termine sur une petite base basculante. L'ensemble, également en version murale, élargit et allège le concept de détente. Partout là où attendre signifie rester en mouvement.



RYO

Enzo Berti | 2017

| S172 Tabouret oscillant réglable en hauteur H61÷73

Assis-debout basculant et réglable en hauteur. Base et colonne en métal laqué epoxy blanc ou noir. Assise en bois massif en frêne naturel ou teinté noir pore ouvert. La manette pour la hauteur est intégrée dans l'assise. Sous la base, insert convexe en caoutchouc.

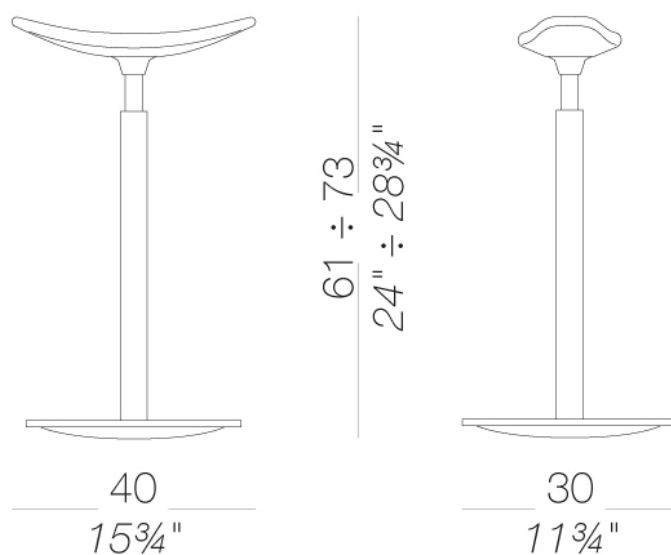

RYO | S172

Enzo Berti | 2017

structure



laqué en poudre

noir

1 Couleurs

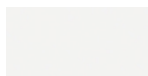

laqué en poudre

blanc

1 Couleurs

assise



bois

frêne naturel

1 Couleurs

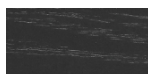

bois

noir pore ouvert

1 Couleurs

consulter les échantillons pour la gamme couleurs de tissu, ecopeau, peaux.

usage et entretien

Nettoyer toutes les parties en bois, cuir, tissu et métal avec un linge humide voire avec un détergent liquide dilué qui soit neutre. Ne pas utiliser de produits à base d'alcool, eau de javel, solvant ou produits abrasifs. Pour soulever et déplacer le produit, ne pas saisir seulement l'assise, mais toute la structure. Le produit ne doit pas être chargé d'un poids placé sur le bord de l'assise car il a été conçu pour un usage en conditions normales d'appui (sur 4 pieds ou bases centrale). L'usine n'est pas responsable des dommages qui pourraient être causés à des sols délicats. Eviter l'usage incorrect du produit : ne pas monter sur le produit, ni sur les repose-pieds ou sur les accoudoirs. Eviter les oscillations qui peuvent compromettre le fonctionnement du produit et la sécurité de l'utilisateur final. Le bois et le cuir sont des matériaux délicats qui peuvent être facilement endommagés. Leurs petites imperfections sont des caractéristiques des matériaux naturels et doivent être acceptées. Ne pas exposer aux intempéries ni à des sources de chaleur supérieure à 40°C. Les produits pour l'extérieur subissent l'action des intempéries. D'éventuelles altérations superficielles peuvent se constater suite à l'exposition à des températures élevées, à l'humidité ou à la proximité de la mer. Un entretien correct et régulier des produits peuvent augmenter leur durée de vie. Le produit exposé à la lumière peut changer de couleur. Les interventions sur les produits doivent être faites par des ouvriers experts. Eliminer le carton après le déballage complet du produit pour éviter de perdre la quincaillerie ou des composants. En fin de vie du produit, il faut l'éliminer lui et ses composants selon les normes environnementales en vigueur.