

# PLUS

Francesco Rota | 2017



# PLUS

Francesco Rota | 2017

Ils se cherchent, ils s'attirent. Cette union de formes et de couleurs a donné naissance aux canapés PLUS, un système d'éléments modulaires qui mettent en valeur le caractère de tous les lieux. Le profil est doux et l'assise s'élargit généreusement pour s'adapter au corps allongé. Les solutions se multiplient, grâce à un système de fixation extrêmement simple qui rassemble les volumes et redessine le profil. Un petit, grand continent pour se rencontrer, à la maison, au bureau, dans n'importe quel espace. Et quand le désir d'un moment pour soi-même se fait sentir, le panneau SCREEN crée un environnement intime tout en douceur.



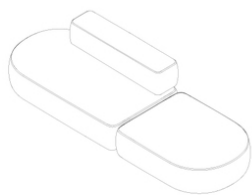

Classic curved

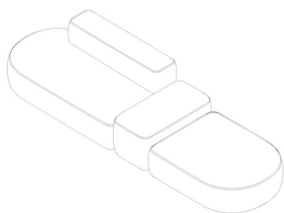

Classic curved – medium

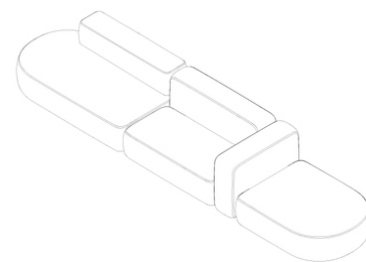

Classic curved – big

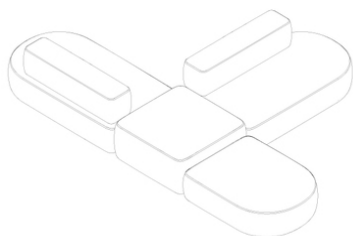

T\_shape

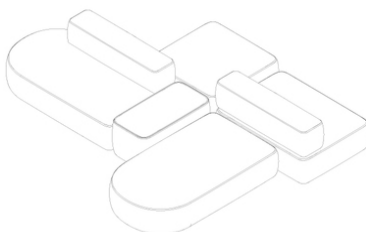

Island

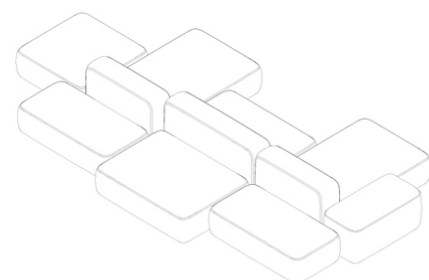

Island – big

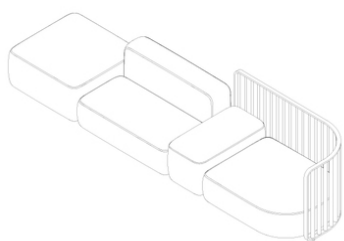

Classic curved – big + screen

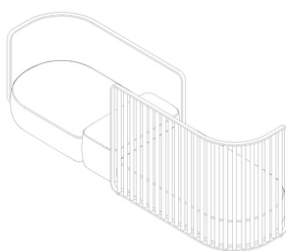

Vis-à-vis

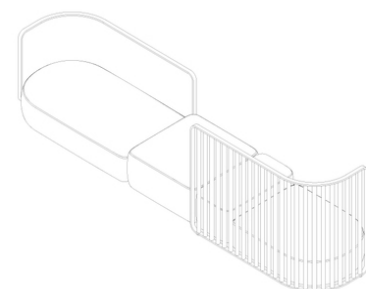

Vis-à-vis – big

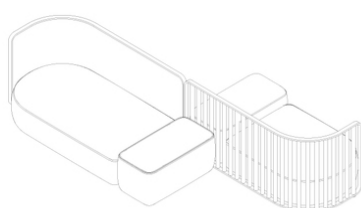

S\_shape

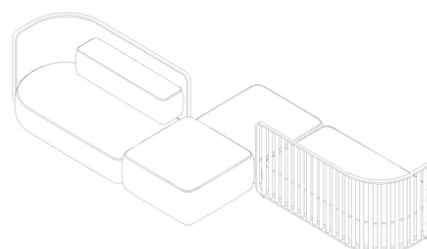

S\_shape – medium

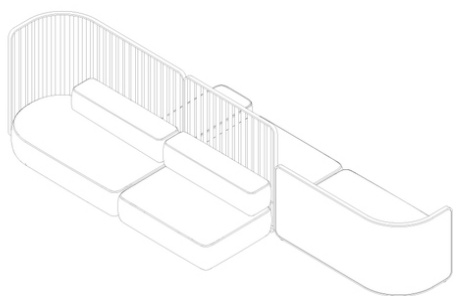

S\_shape — big

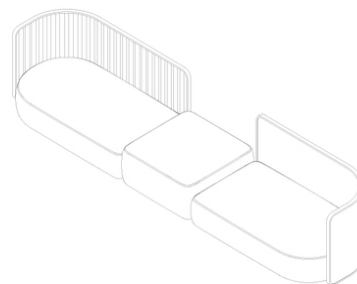

Side by side

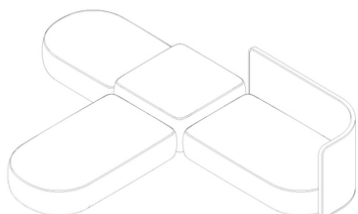

T\_shape + screen

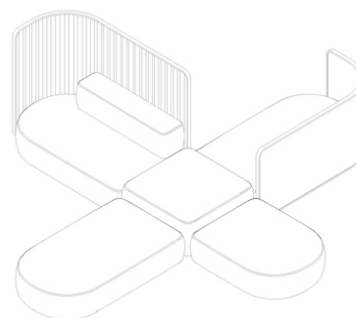

X\_shape + screen

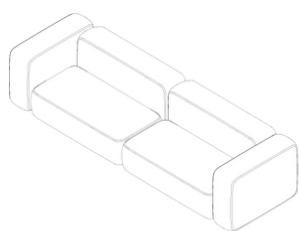

Classic

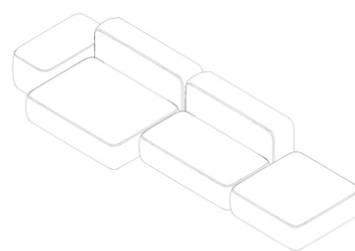

Classic — medium

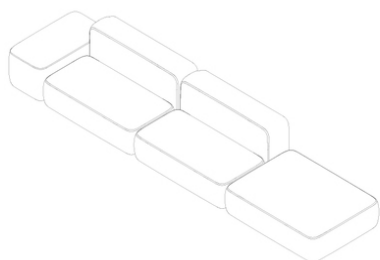

Classic — big

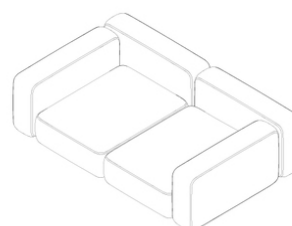

Classic — deep

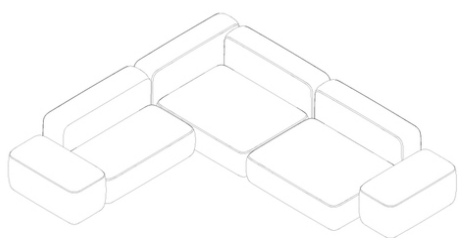

L\_shape

---

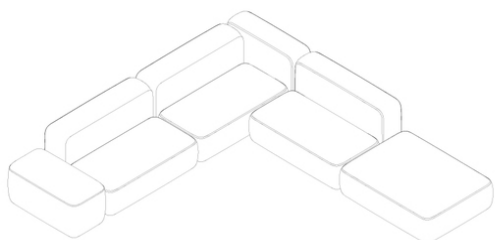

L\_shape - 2

---

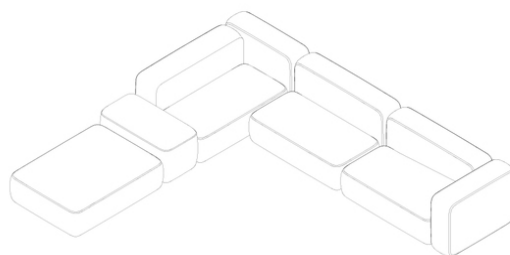

L\_shape - 3

---

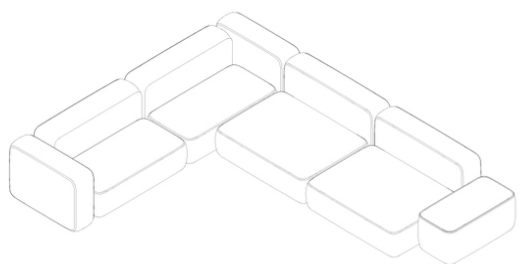

L\_shape - 4

---

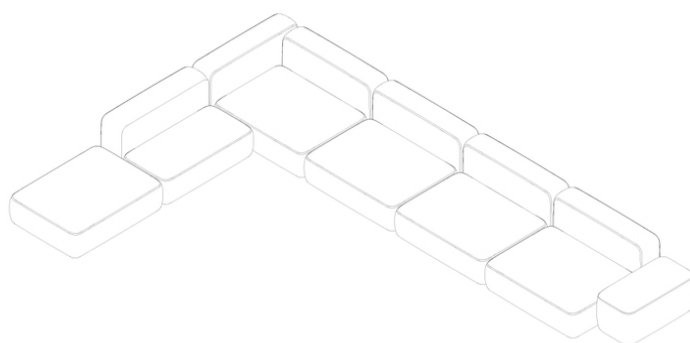

L\_shape - 5

---

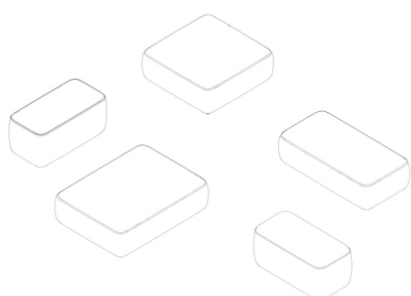

Pouf

---

# PLUS

**Francesco Rota** | 2017

Système d'assises modulaires composé de plusieurs éléments avec structure en multiplis de bois en polyuréthane ignifugé. Système d' assises, dossiers, accoudoirs, aussi avec top en hpl ou bois, peuvent être unis par des platines en métal. Les modules sont déhoussables. PLUS peut être intégré avec les cloisons SCREEN et les coussins OORT.

TEST EN 1728:2012 AC:2013 6.17 - EN 16139:2013 - L2 extreme

TEST 1 IM - Hallingdal, Maya, Tonica

# PLUS

**Francesco Rota** | 2017

**assise**

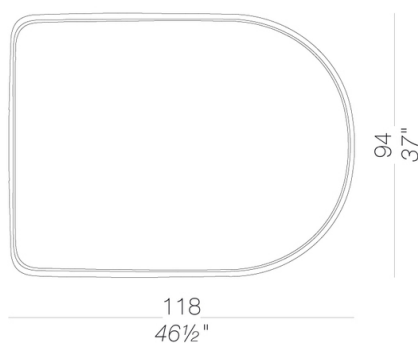
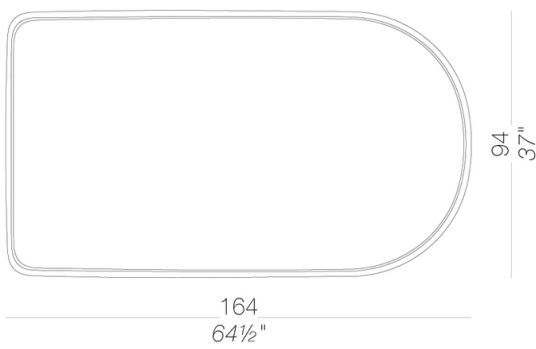
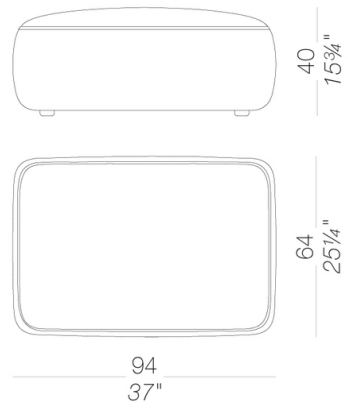
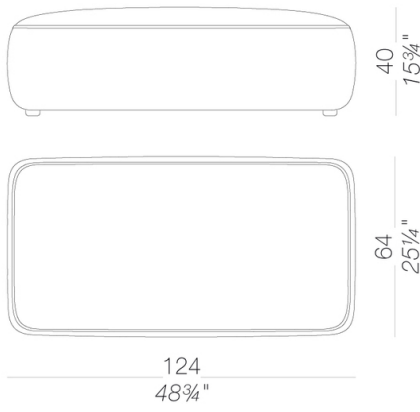
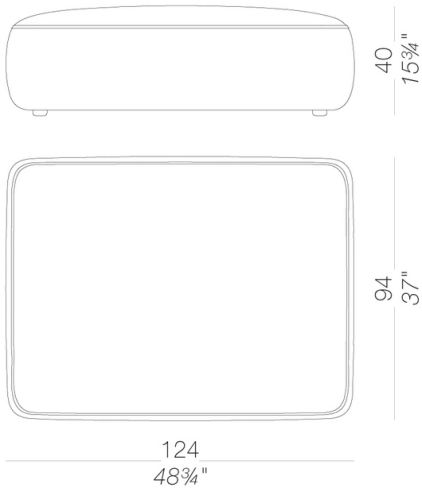
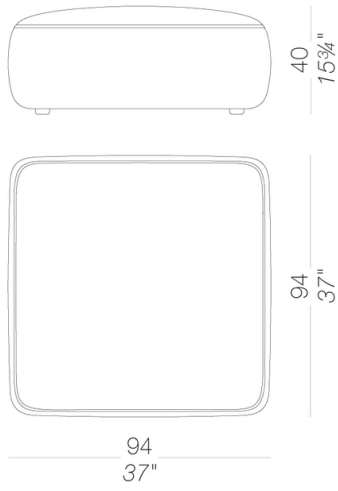
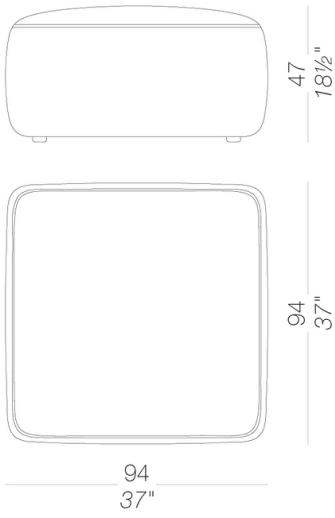

# PLUS

Francesco Rota | 2017

## dossier

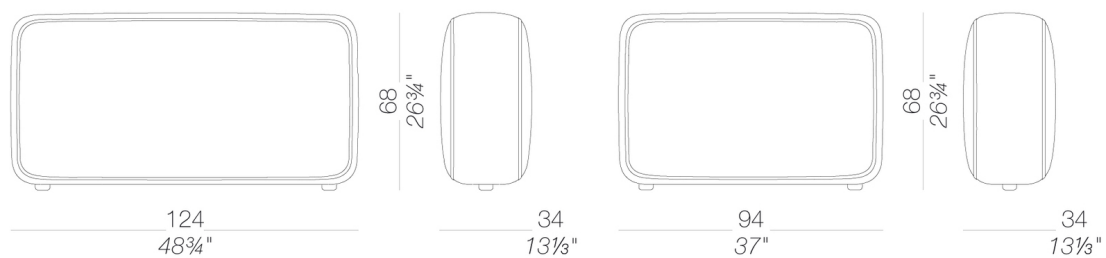

## dossier libre

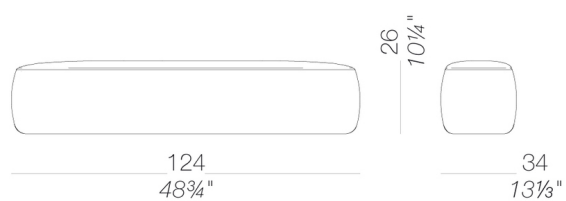

## accodoir

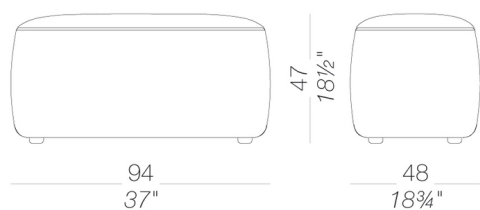

## petite table

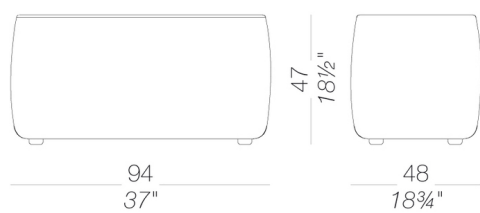



# PLUS

Francesco Rota | 2017

## revêtement



tissu  
Hallingdal 65 - Cat.  
C  
58 Couleurs



tissu  
Canvas 2 - Cat. C  
45 Couleurs



tissu  
Steelcut Trio 3 - Cat.  
D  
54 Couleurs



tissu  
Remix 3 - Cat. C  
72 Couleurs



tissu  
Clara 2 - Cat. C  
24 Couleurs

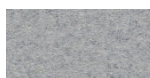

tissu  
Divina MD - Cat. D  
27 Couleurs



tissu  
Divina Melange 3 -  
Cat. D  
38 Couleurs



tissu  
Medley - Cat. A  
37 Couleurs

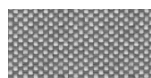

tissu  
Maya - Cat. A  
43 Couleurs



tissu  
Jet - Cat. A  
66 Couleurs

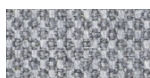

tissu  
Fiorid 2 - Cat. C  
39 Couleurs

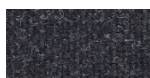

tissu  
Tonica 2 - Cat. C  
39 Couleurs

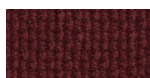

tissu  
Lapalma Smart -  
Cat. C  
18 Couleurs

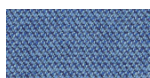

tissu  
Capture - Cat. B  
43 Couleurs



tissu  
Crisp - Cat. B  
40 Couleurs



tissu  
Nattè - Cat. B  
30 Couleurs

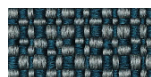

tissu  
Iris - Cat. B  
24 Couleurs



tissu  
Steelcut 3 - Cat. D  
40 Couleurs

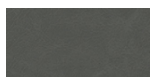

peau  
soft-leather  
7 Couleurs



simil cuir  
GRIMM FR - Cat. A  
32 Couleurs



simil cuir  
Valencia - Cat. B  
66 Couleurs

## plateau



HPL 10 mm  
HPL fenix  
2 Couleurs



bois  
chène blanchi  
1 Couleurs

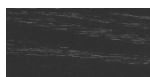

bois  
noir pore ouvert  
1 Couleurs

## barre union

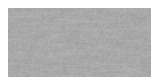

metal  
aluminium  
1 Couleurs

**consulter les échantillons pour la gamme couleurs de tissu, ecopeau, peaux.**

## usage et entretien

Nettoyer toutes les parties en bois, cuir, tissu et métal avec un linge humide voire avec un détergent liquide dilué qui soit neutre. Ne pas utiliser de produits à base d'alcool, eau de javel, solvant ou produits abrasifs. Pour soulever et déplacer le produit, ne pas saisir seulement l'assise, mais toute la structure. Le produit ne doit pas être chargé d'un poids placé sur le bord de l'assise car il a été conçu pour un usage en conditions normales d'appui (sur 4 pieds ou bases centrale). L'usine n'est pas responsable des dommages qui pourraient être causés à des sols délicats. Eviter l'usage incorrect du produit : ne pas monter sur le produit, ni sur les repose-pieds ou sur les accoudoirs. Eviter les oscillations qui peuvent compromettre le fonctionnement du produit et la sécurité de l'utilisateur final. Le bois et le cuir sont des matériaux délicats qui peuvent être facilement endommagés. Leurs petites imperfections sont des caractéristiques des matériaux naturels et doivent être acceptées. Ne pas exposer aux intempéries ni à des sources de chaleur supérieure à 40°C. Les produits pour l'extérieur subissent l'action des intempéries. D'éventuelles altérations superficielles peuvent se constater suite à l'exposition à des températures élevées, à l'humidité ou à la proximité de la mer. Un entretien correct et régulier des produits peuvent augmenter leur durée de vie. Le produit exposé à la lumière peut changer de couleur. Les interventions sur les produits doivent être faites par des ouvriers experts. Eliminer le carton après le déballage complet du produit pour éviter de perdre la quincaillerie ou des composants. En fin de vie du produit, il faut l'éliminer lui et ses composants selon les normes environnementales en vigueur.